

## U 5.70

### Rotary vane vacuum pumps

- oil-lubricated and air-cooled
- incl. integrated non return valve, integrated gas ballast valve and oil filter

### Drehschieber-Vakuumpumpen

- ölgeschmiert und luftgekühlt
- inkl. integriertem Rückschlagventil, integriertem Gasballastventil und Ölfilter

### Pompes à vide à palettes

- lubrifiées et refroidies par air
- incl. soupape anti-retour intégré, soupape de l'este d'air intégré et filtre à huile

### Pompe per vuoto a palette

- lubrificate ad olio e raffreddate ad aria
- incl. valvola non ritorno integrato, valvola di zavoratrice integrato e filtro olio

### Bombas de vacío de paletas

- con aceite y refrigerado por aire
- incl. válvula antirretorno, válvula de lastre de gas y filtro de aceite

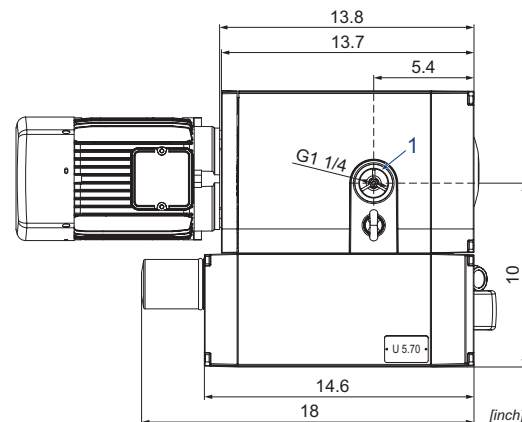
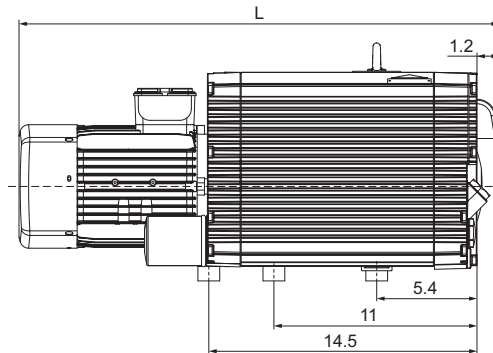
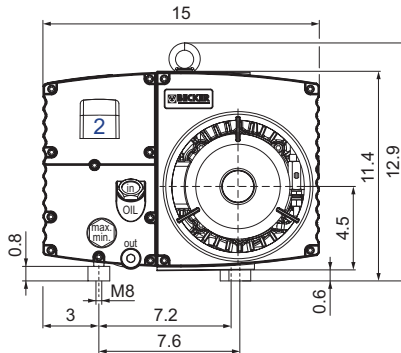

- 1 Vacuum connection  
Sauganschluss  
Raccord vide  
Raccordo aspirazione  
Conexión de vacío
- 2 Exhaust air  
Abluft  
Échappement d'air  
Scarico aria  
Aire residual

CFM		TORR		hp 3~		lbs	dB(A) <sup>1)</sup>		Oil <sup>2)</sup>
50 Hz	60 Hz	50 Hz	60 Hz	50 Hz	60 Hz		50 Hz	60 Hz	U.S. gal.
41.2	49.4	<0.075 (0.375) <sup>3)</sup>	<0.075 (0.375) <sup>3)</sup>	2.0	2.4	90.4 + (M)	64	67	0.53

(M)	hp		V ±10%			rpm		A		lbs	no.	IP55 • ISO F • ...	L inch	no. U 5.70 + (M)	
	50 Hz	60 Hz	50 Hz	60 Hz		50 Hz	60 Hz	50 Hz	60 Hz						
3~	2.0	2.4	Δ 230 / Y 400 IE3	Δ 265 / Y 460 IE3	Δ 230 / Y 400 IE3	1425	1720	6.4/3.7	6.6/3.8	43	42088422300114	...bimetal	27.4	G021631	
	-	2.4	-	YY 230 / Y 460 IE3 + UL/CSA	usable @ 208	<i>on request • auf Anfrage • sur demande • su richiesta • a solicitud</i>									G021632
	2.0	2.4	Δ 200 / Y 350 ±5%	Δ 220 / Y 380-400 ±5% IE3	Δ 200 / Y 350 ±5%	<i>on request • auf Anfrage • sur demande • su richiesta • a solicitud</i>									G021633
	-	2.4	-	Δ 400 / Y 690 IE3		<i>on request • auf Anfrage • sur demande • su richiesta • a solicitud</i>									G021634

- 1) DIN EN ISO 3744 (KpA = 3 dB(A)) interval of 39.4inch, at medium load, both connection sides piped  
DIN EN ISO 3744 (KpA = 3 dB(A)) Abstand von 39.4inch, bei mittlerer Belastung, beide Seiten abgeleitet  
DIN EN ISO 3744 (KpA = 3 dB(A)) intervalle de 39.4inch, à régime moyen, avec dérivation des deux côtés  
DIN EN ISO 3744 (KpA = 3 dB(A)) intervallo di 39.4inch, a medio regime, entrambi i lati derivati  
DIN EN ISO 3744 (KpA = 3 dB(A)) intervalo de 39.4inch, en media carga, derivados de ambos lados
- 2) Becker Lube: M 100 (mineral), S 100 (synthetic) + SL 100 (food)  
US market: SS100 (semisynthetic) + PS100 (synthetic PAO)  
Becker Lube: M 100 (mineral), S 100 (synthetic) + SL 100 (food)  
US Markt: SS100 (semisynthetic) + PS100 (synthetic PAO)  
Becker Lube: M 100 (mineral), S 100 (synthetic) + SL 100 (food)  
US marché: SS100 (semisynthetic) + PS100 (synthetic PAO)  
Becker Lube: M 100 (mineral), S 100 (synthetic) + SL 100 (food)  
US mercato: SS100 (semisynthetic) + PS100 (synthetic PAO)
- 3) 0.375 TORR with opened gas ballast valve  
0.375 TORR mit geöffnetem Gasballastventil  
0.375 TORR avec soupape de l'este d'air ouverte  
0.375 TORR con valvola di zavoratrice aperta  
0.375 TORR con válvula de lastre de gas abierto
- Dimensions in inch  
Maßangaben in inch  
Mesures en inch  
Misure in inch  
Dimensiones en inch

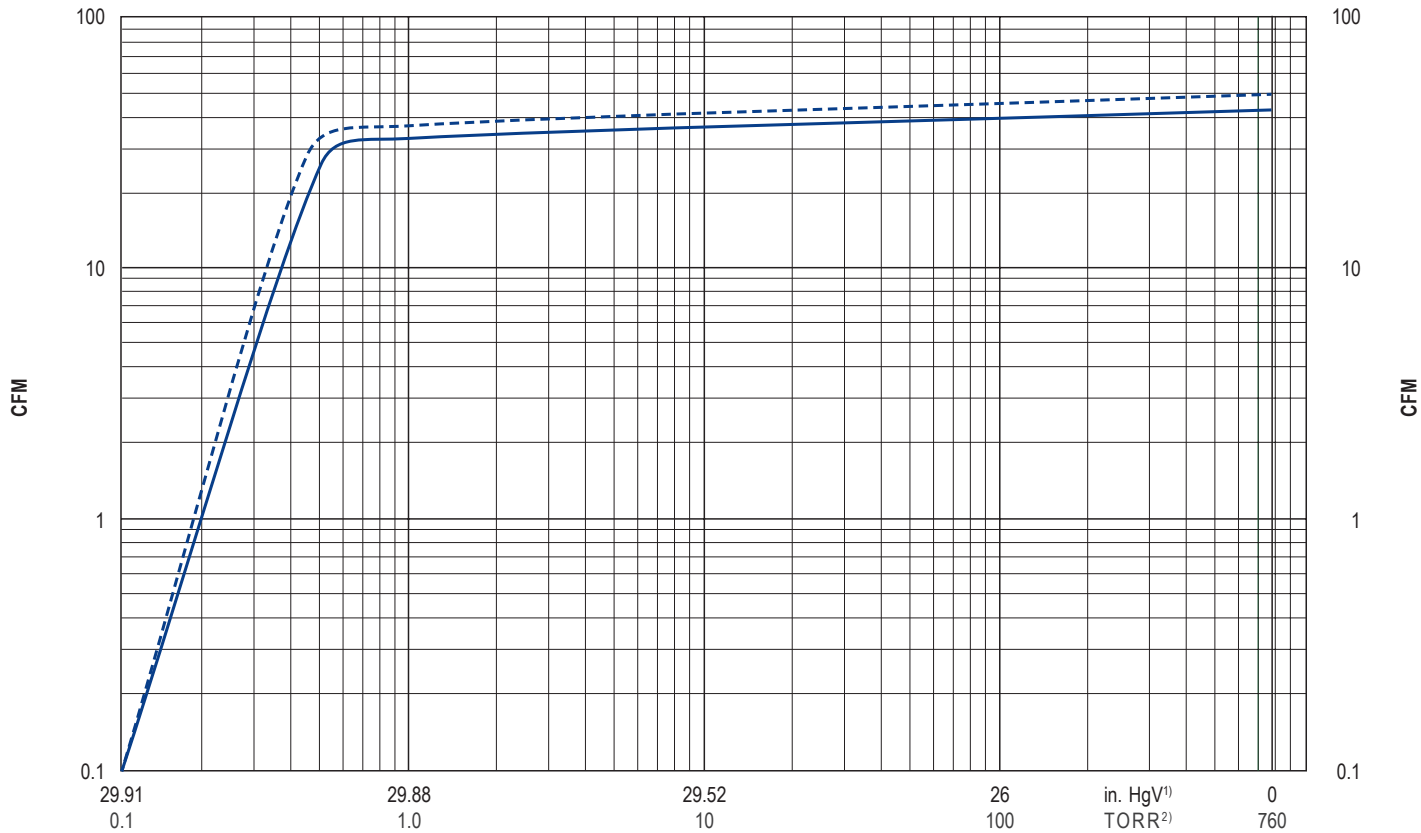

Exhaust air temperature • Ablufttemperatur • Température d'air à l'échappement  
Temperatura dell'aria scarica • Temperatura del aire de escape

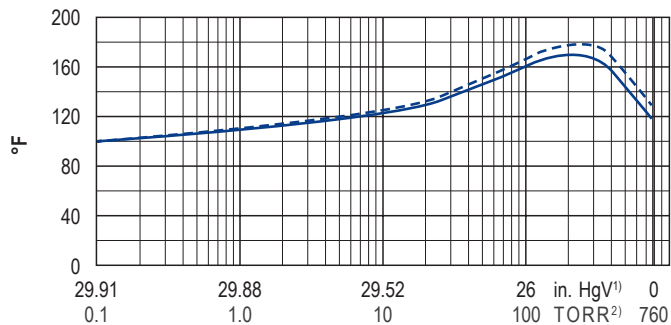

Motor shaft power • Wellenleistung • Puissance du moteur axe  
Potenza del motore albero • Capacidad de eje del motor

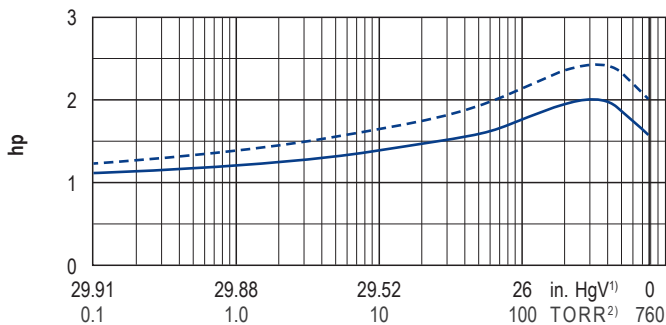

— 50 Hz  
- - - 60 Hz

Refers to the intake pressure  
Bezogen auf den Ansaugdruck  
Se réfère à la pression d'aspiration  
Riferirsi al pressione d'aspirazione  
Referido a la presión atmosférica

• Reference data (atmosphere) / Bezugsdaten (Atmosphäre) / Référéncie (atmosphère) / Riferimento (atmosfera) / Referencia (atmosférica) / 0 in. HgV, 68°F  
• Tolerance / Toleranz / Tolérance / Tolleranza / Tolerancia / ±5 %

i	Variants	Varianten	Variantes	Varianti	Variantes
U 5.70	With gas ballast valve for increased water vapour tolerance (2.25 / 7.5 TORR)	Mit Gasballastventil für erhöhte Wasserdampfverträglichkeit (2.25 / 7.5 TORR)	Avec soupape de l'este d'air pour une tolérance accrue de la vapeur d'eau (2.25 / 7.5 TORR)	Con valvola di zavoratrice per una maggiore tolleranza al vapore acqueo (2.25 / 7.5 TORR)	Con válvula de lastre de gas para aumentar la tolerancia al vapor de agua (2.25 / 7.5 TORR)
U 5.70	With suction filter	Mit Ansaugfilter	Avec filtre d'aspiration	Con filtro di aspirazione	Con filtro de aspiración
	Performance data / dimensions can differ combinations on request	Leistungsdaten / Abmessungen können abweichen Kombinationen auf Anfrage	Données de performance / mesures peuvent différer combinaisons sur demande	Dati di performance / misure possono differire combinazioni su richiesta	Datos de rendimiento / dimensiones pueden diferir combinaciones a petición